

DESIGN		/	/
DRAFT		/	/
CHECKED		/	/

FIELD BOOK NO.	
PROFILE	ALIGNMENT

SURVEY		/	/
DRAWN		/	/
CHECKED		/	/

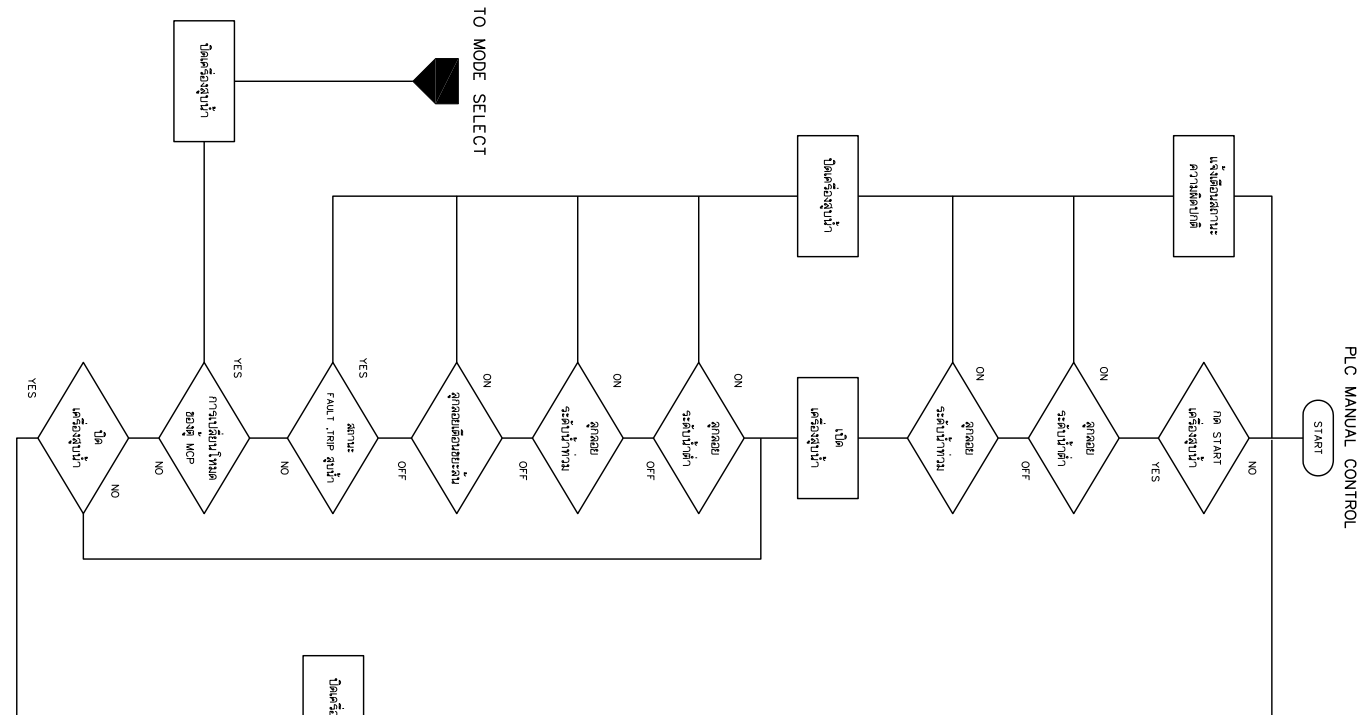
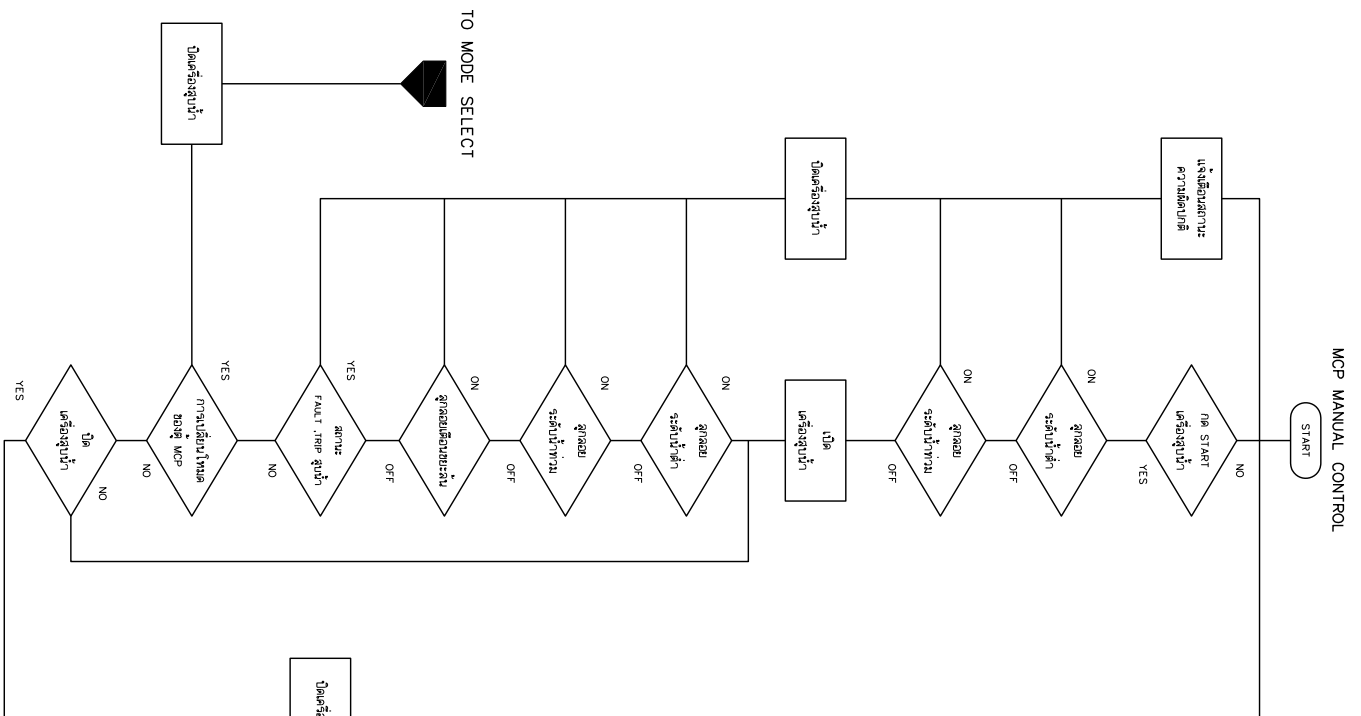
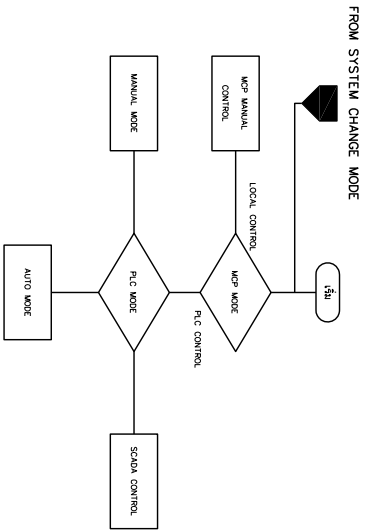

REV. NO.	DESCRIPTION	ENGINEER	DATE	DOH	DATE
		CHECKED	DATE	CHECKED	DATE

KINGDOM OF THAILAND
 MINISTRY OF TRANSPORT
 DEPARTMENT OF HIGHWAYS

โครงการศึกษาการแก้ไขปัญหาน้ำท่วม
 บนทางหลวงหมายเลข 304 (จังหวัดยะลา)
 แบบพิมพ์งานระบบควบคุม (1/4)

TEAM
 บริษัท ทีเอ็ม คอนซัลแต็ง เอ็นจิเนียริ่ง
 จำกัด แผนกเทคนิคจราจร (จราจร)
 บริษัท ทีเอ็ม คอนซัลแต็ง เอ็นจิเนียริ่ง จำกัด
 บริษัท ทีเอ็มคอนซัลแต็ง เอ็นจิเนียริ่ง จำกัด

SUBMITTED
 BY: *Worathorn Kiat*
 PROJECT MANAGER DATE: DD/MM/YY

CIVIL ENGINEER : อธิวัฒน์ พัทธนา 78.62474
 CIVIL ENGINEER : อธิวัฒน์ พัทธนา 78.65771
 MECHANICAL ENGINEER : อธิวัฒน์ พัทธนา 78.65771
 MECHANICAL ENGINEER : อธิวัฒน์ พัทธนา 78.22709

ARCHITECT : อธิวัฒน์ พัทธนา 71-8111908
 ELECTRICAL ENGINEER : อธิวัฒน์ พัทธนา 71-8111908
 ELECTRICAL ENGINEER : อธิวัฒน์ พัทธนา 71-8111908
 DRAWING : อธิวัฒน์ พัทธนา 71-8111908

JUL 2018
 SCALE -
 CWT-PS4-17
 SHEET No. 229