

DESIGN	/	/
DRAFT	/	/
CHECKED	/	/

FIELD BOOK NO.	
PROFILE	ALIGNMENT

SURVEY	/	/
DRAWN	/	/
CHECKED	/	/

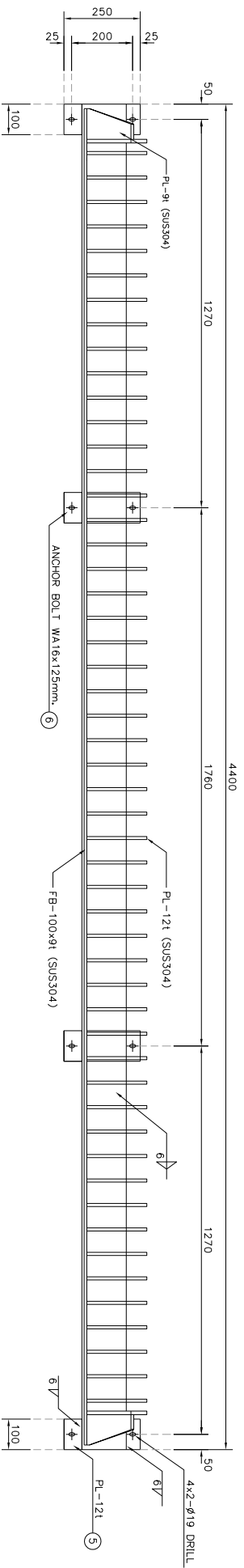

รูปด้านบน
มาตราส่วน 1:10

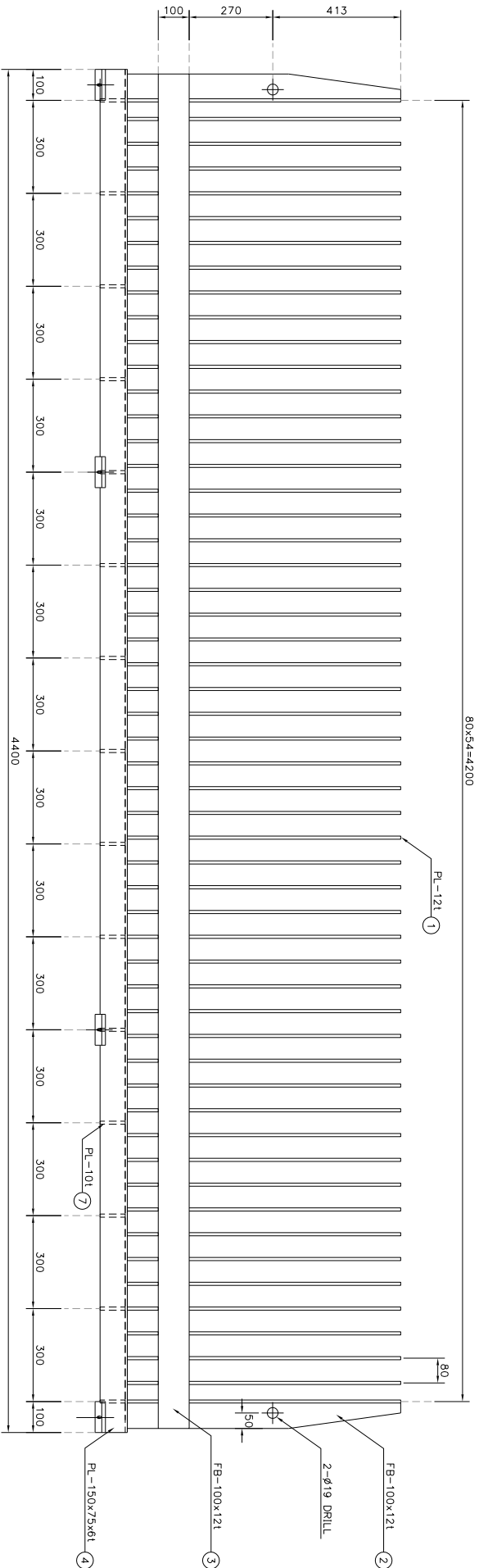

รูปด้านหน้า
มาตราส่วน 1:10

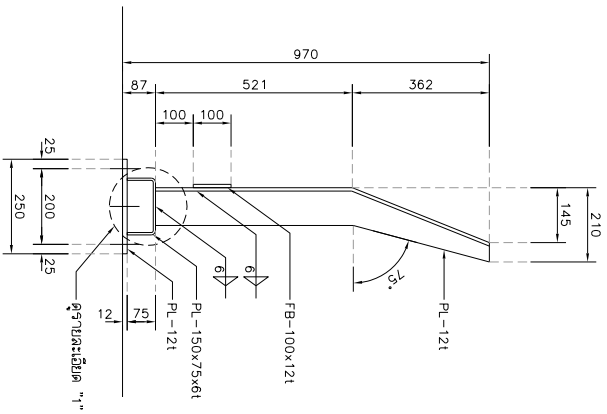

รูปด้านข้าง
มาตราส่วน 1:10

FRONT SCREEN OF AUTOMATIC TRASH RAKE

TYPE.	DESCRIPTION.	Q.TY	MAT.	REMARKS.
1	PL-100x91x3x121	76	JIS SUS304	
2	FB-100x91x3x121	2	JIS SUS304	
3	FB-100x391x2x121	1	JIS SUS304	
4	PL-150x75x6x13940	1	JIS SUS304	
5	PL-100x250x121	4	JIS SUS304	
6	ANCHOR BOLT	8	JIS SUS304	
7	PL-138x69x101	13	JIS SUS304	

หมายเหตุ

1. มีค่างา เป็นวัสดุเสริม นอกจากนั้นลงไว้เป็นชิ้น
2. ผู้รับจ้างจะต้องนำ SHOP DRAWING ขึ้นเสนอและไว้ค่างาสร้าง เพื่อความมั่นใจของส่วนงานช่างก่อสร้าง

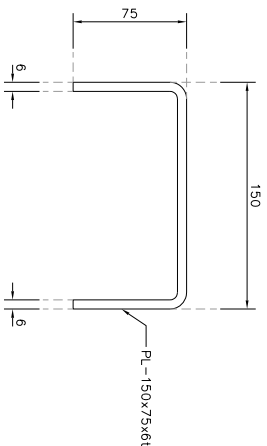

รายละเอียด "1"
มาตราส่วน 1:2.5

REV. NO.	DESCRIPTION	ENGINEER	DATE	CHECKED	DATE

<p>KINGDOM OF THAILAND</p> <p>MINISTRY OF TRANSPORT</p> <p>DEPARTMENT OF HIGHWAYS</p>	<p>โครงการศึกษาการแก้ไขปัญหาทางน้ำทาง</p> <p>นทางหลวงหมายเลข 304 (จังหวัดยะลา)</p> <p>แบบมาตรฐาน AUTOMATIC TRASH RAKE (6/6)</p>	<p>โดย: วิศวกรโยธาชำนาญพิเศษ</p> <p>นายสมชาย ใจดี</p> <p>นายสมชาย ใจดี</p>	<p>DATE</p> <p>DATE</p>
---	---	--	-------------------------

<p>TEAM</p> <p>บริษัท ทีม คอนซัลติ้ง เอนจิเนียริ่ง</p> <p>แอนด์ แมเนจเม้นท์ จำกัด (มหาชน)</p> <p>บริษัท ทีม คอนซัลติ้ง เอนจิเนียริ่ง</p> <p>แอนด์ แมเนจเม้นท์ จำกัด (มหาชน)</p>	<p>BY</p> <p>นายสมชาย ใจดี</p> <p>PROJECT MANAGER DATE : 00/00/YY</p>	<p>SUBMITTED</p> <p>นายสมชาย ใจดี</p> <p>DATE : 00/00/YY</p>	<p>CIVIL ENGINEER : วิศวกรโยธา ฐน.62474</p> <p>CIVIL ENGINEER : วิศวกรโยธา ฐน.65771</p> <p>Mechanical ENGINEER : วิศวกรโยธา ฐน.22709</p> <p>Mechanical ENGINEER : วิศวกรโยธา ฐน.34931</p>	<p>ARCHITECT : วิศวกรโยธา ฐน.8111908</p> <p>ELECTRICAL ENGINEER : วิศวกรโยธา ฐน.4069</p> <p>ELECTRICAL ENGINEER : วิศวกรโยธา ฐน.5105</p> <p>DRAWN : วิศวกรโยธา ฐน.5105</p>
---	---	--	---	--

<p>CWT-PS1-16</p> <p>SHEET No.</p> <p>149</p>	<p>JUL 2018</p> <p>SCALE 1:2.5, 1:10</p>
---	--