

DESIGN	/	/
DRAFT	/	/
CHECKED	/	/

FIELD BOOK NO.	
PROFILE	ALIGNMENT

SURVEY	/	/
DRAWN	/	/
CHECKED	/	/

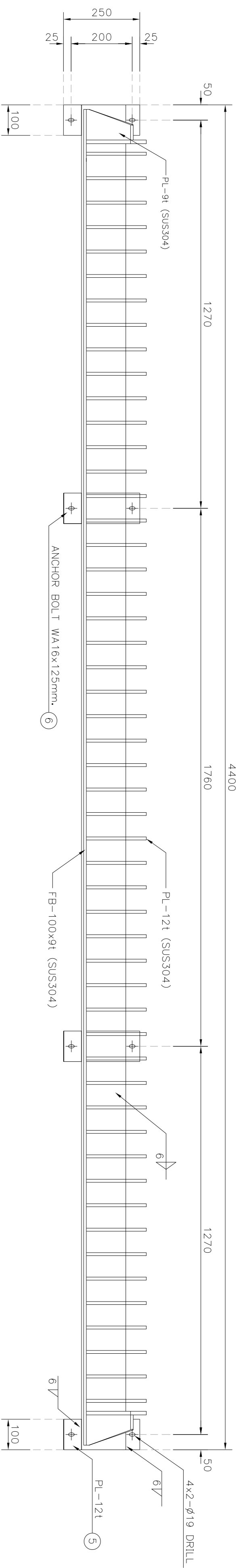

รูปด้านบน  
มาตราส่วน 1:10

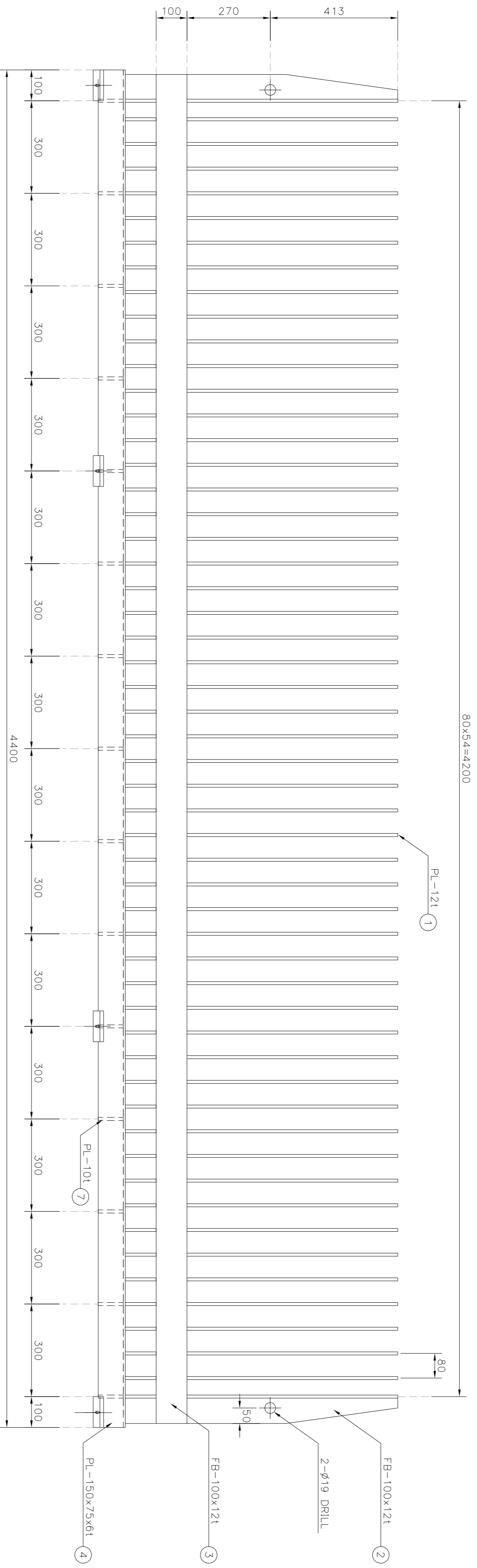

รูปด้านหน้า  
มาตราส่วน 1:10

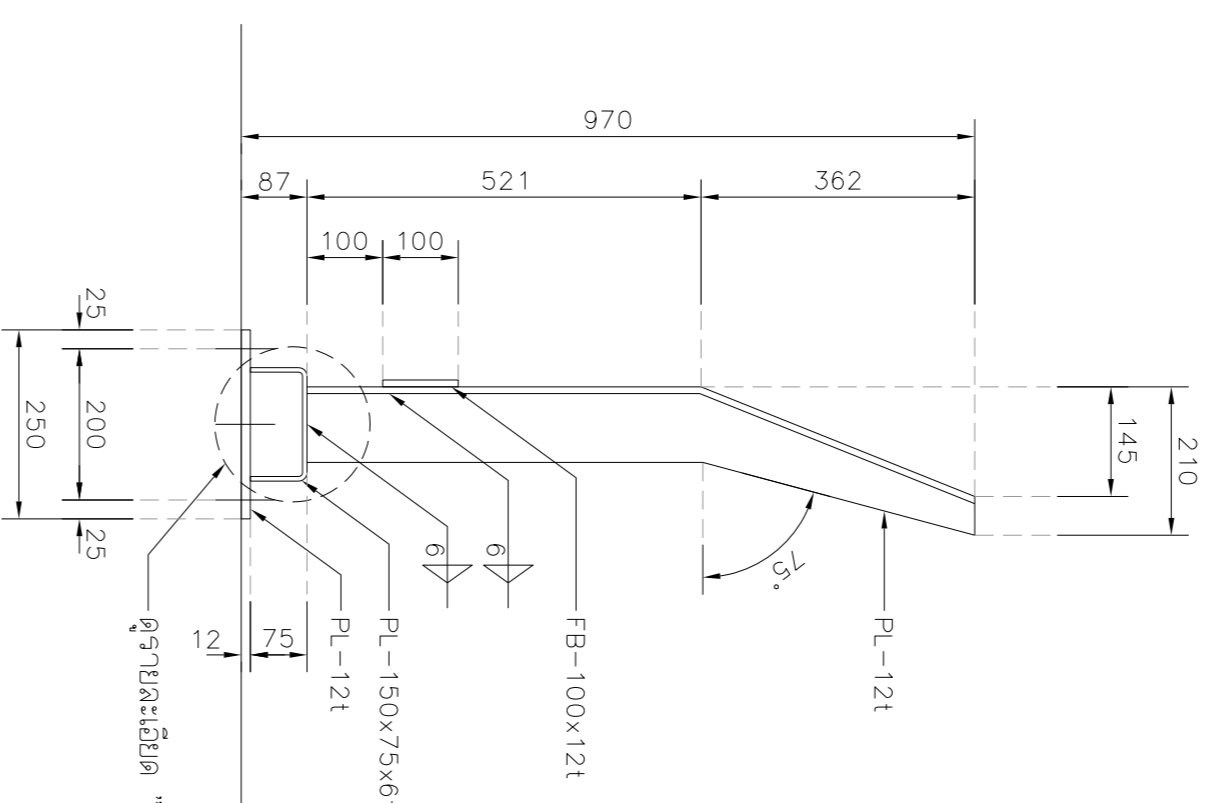

รูปด้านข้าง  
มาตราส่วน 1:10

FRONT SCREEN OF AUTOMATIC TRASH RAKE

TYPE.	DESCRIPTION.	Q.TY	MAT.	REMARKS.
1	PL-100x91x3x121	76	JIS SUS304	
2	FB-100x91x3x121	2	JIS SUS304	
3	FB-100x391x2x121	1	JIS SUS304	
4	PL-150x75x61x3940	1	JIS SUS304	
5	PL-100x250x121	4	JIS SUS304	
6	ANCHOR BOLT	8	JIS SUS304	
7	PL-138x69x101	13	JIS SUS304	

หมายเหตุ

- วัสดุจาก บริษัท สยาม สตีล จำกัด (มหาชน)
- ผู้รับจ้างต้องส่ง SHOP DRAWING ขึ้นก่อนและวิธีการก่อสร้าง ให้สอดคล้องกับงานแบบก่อสร้าง

รายละเอียด "1"

มาตราส่วน 1:2.5

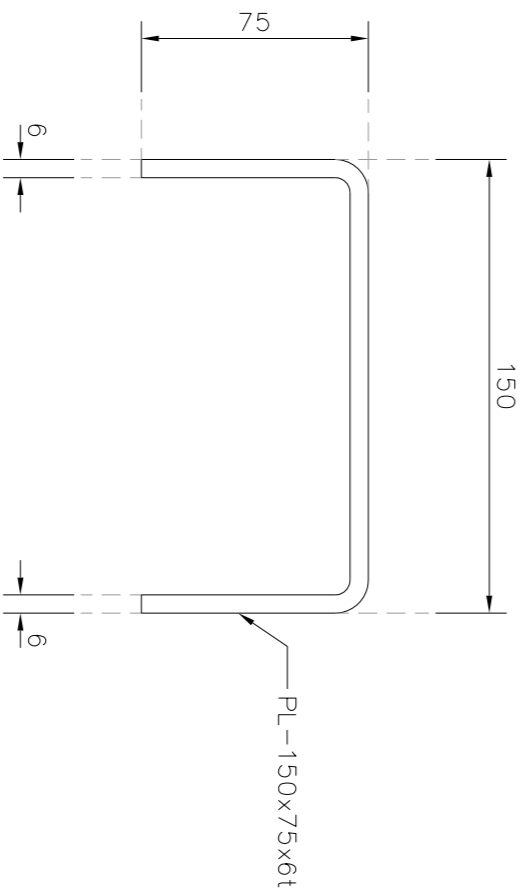

REV. NO.	DESCRIPTION	ENGINEER	DATE	CHECKED	DATE	DCH	DATE

KINGDOM OF THAILAND  
MINISTRY OF TRANSPORT  
DEPARTMENT OF HIGHWAYS

โครงการศึกษาการแก้ปัญหาทางน้ำทาง  
นทางหลวงหมายเลข 304 (จังหวัดสระบุรี)  
แบบมาตรฐาน AUTOMATIC TRASH RAKE (6/6)

บริษัท สยาม สตีล จำกัด (มหาชน)  
บริษัท สยาม สตีล จำกัด (มหาชน)  
บริษัท สยาม สตีล จำกัด (มหาชน)

BY:   
PROJECT MANAGER DATE: 00/00/00

CIVIL ENGINEER : อธิวัฒน์ พงษ์พานิช 0852474  
MECHANICAL ENGINEER : อธิวัฒน์ พงษ์พานิช 0852474

ARCHITECT : อธิวัฒน์ พงษ์พานิช 0852474  
ELECTRICAL ENGINEER : อธิวัฒน์ พงษ์พานิช 0852474

JUL 2018  
SCALE 1:2.5, 1:10  
SHEET No. 149